



Norsk Kennel Klub
Hundeeiernes organisasjon

Regler for AGILITY-STEVENNER

Gjelder fra 1. januar 2005

Utgave 12



Regler for AGILITY-STEVENNER

Vedtatt av Norsk Kennel Klubs Hovedstyre 27. januar 1986.
Endringer vedtatt 1988, 1991, 1993, 1995, 1996, 2000, 2001, 2004.

Gjeldende fra 1. 1. 2005.

12. utgave

INNHOOLD

| | |
|--|----|
| 1. BRONSEMERKEPRØVE..... | 3 |
| 2. FELLES BESTEMMELSER..... | 4 |
| 3. NORGESMESTERSKAP | 9 |
| 4. GENERELLE DOMMERANVISNINGER | 11 |
| 5. FASTSETTING AV STANDARDTID..... | 12 |
| 6. UTFORMING AV HINDERE, PASSERING OG DOMMERANVISNINGER..... | 14 |
| 7. UTSTYR I AGILITYRINGEN | 20 |

1. BRONSEMERKEPRØVE

Agility-merke grad 1

Vedtatt av Norsk Kennel Klubs Hovedstyre 6. juli 1994.

Kravet for oppnåelse av bronsemerke i Agility er at hunden skal fullføre banen og vise at den kan passere alle hindertyper på egen hånd. Samtidig skal hunden være under såpass kontroll at den ikke løper ut, tar feil hinder eller på annen måte viser tydelig ulydighet. Hunden skal under hele prøven være koblet løs og uten halsbånd, som i normale konkurranser. Fører kan ikke ha noe i hånden under utførelsen av prøven, men kan med oppmuntring og kommandoer støtte og lokke hunden igjennom banen.

Ekvipasjen skal gjennomføre en enkel agilitybane med minst 15 hindere, der alle standardiserte hindere er med, inklusive hinderkombinasjon. Kun høydehinder skal tas flere ganger.

Banen skal legges naturlig og i en enkel form. Avstanden mellom påfølgende hindere skal være mellom 5 og 8 meter. Total banelengde skal være mellom 130 og 150 meter.

Det dømmes etter vanlige konkurranseregler i agility klasse 1, med følgende unntak:

1. Standardtiden settes med utgangspunkt i:
Klasse Liten: 1,20 meter/sekund
Klasse Mellom: 1,35 meter/sekund
Klasse Stor: 1,50 meter/sekund
Maksimaltiden settes lik standardtiden + 100 %
2. Vegring medfører 5 feilpoeng (som vanlig), samt til at hinderet må passeres på nytt. Det godtas inntil 3 vegringer pr. hinder (diskvalifikasjon ved 4 vegringer på samme hinder).
3. Det dømmes kun kontaktfeil mellom hunde og fører en gang pr. hinder, men vedvarende kontakt mellom hund og fører dømmes på vanlig måte som vegring.

Bronsemerket tildeles de hunder som fullfører banen med maksimum 50 feilpoeng.

Bronsemerkeprøven kan dømmes av autoriserte agilitydommere og bemyndigede instruktører trinn II – agility.

2. FELLES BESTEMMELSER

1. Organisasjon og ledelse

Ved hver utstilling skal det være oppnevnt en utstillingsleder og en ansvarlig utstillingskomité. Disse plikter å sørge for at utstillingen arrangeres i henhold til dette regelverk, og at eventuelle tvister/uklarheter løses på stedet /eventuelt sendes NKK for prinsipiell fortolkning og avgjørelse.

Når samarbeidende klubb er ansvarlig arrangør, er klubben selv økonomisk ansvarlig for så vel resultat som prinsipielle problemer oppstått p.g.a. arrangementets tekniske detaljer.

2. Utstillingsvilkår

Rett til å melde hund til utstilling har enhver som av NKK eller samarbeidende utenlandsk klubb ikke er fratatt denne rett.

Ved påmelding til utstilling må standard påmeldingsskjema benyttes, og det må være undertegnet av hundens registrerte eier(e) eller den som overfor arrangør kan sannsynliggjøre sin rett eller tillatelse til å stille ut hunden.

3. Deltakerberettigede hunder

3.1. Kun hunder som er registrert i NKK, eller i register anerkjent av NKK, kan meldes på til utstilling.

Hunder permanent innført til Norge skal omregistreres (gjelder også for hunder innført fra andre nordiske land etter 1. september 1998).

Hunder med opphold i Norge i inntil 6 mnd pålegges ikke omregistrering (dvs benytter sitt hjemlands registreringsnummer), men må ha en oppgitt ansvarshavende med norsk adresse.

Hunder midlertidig i Norge i forbindelse med utstilling, prøver osv. benytter sitt hjemlands registreringsnummer.

N.B. Uregistrerte hunder kan også melde på og delta i agility.

3.2. I AG er minimumsalder 12 mnd for deltakelse i klasse 1 og 2, og 18 mnd for deltakelse i klasse 3 på de betingelser og med de unntak som er nevnt nedenfor.

Minimumsalder er å forstå slik at hunden senest første utstillingsdag skal ha nådd denne alder.

3.3. Alle hunder født etter 1. januar 1998 må før de fremstilles til bedømmelse være ID-merket.

3.4. På utstillingsområdet er det kun tillatt å medbringe hunder som er på-meldt til utstillingen. Arrangør kan gi dispensasjon fra denne bestemmelse hvis det fremlegges gyldig vaksinasjonsattest i henhold til pkt.3.9.

3.5. I henhold til Dyrevernlovens paragraf 13.2 kan verken ørekuperte hunder født etter 1.1.77 eller halekuperte hunder født etter 1.7.88 delta på utstillinger i Norge, uansett i hvilket land kuperingen har funnet sted. Unntatt fra dette er halekuperte hunder født og kupert mellom 1.7.88 og 31.1.90, og hvor halekuperingen har skjedd av veterinærmedisinske årsaker. Utstiller av slike hunder må, før bedømmelse, vise original veterinærattest, som bekrefter at halekupering er utført av veterinær-medisinske årsaker for kontroll i ringen. Attesten må være utstedt av den veterinær som har foretatt halekuperingen.

Importerte hunder som i sitt hjemland er lovlig halekupert, er tillatt utstilt dersom særskilt tillatelse, utstedt av Landbruksdepartementet / Statens Dyrehelsetilsyn, foreligger. Slik utstillingstillatelse skal medbringes til utstilling og forevises ringsekretær i original før bedømmelsen. I begge tilfeller gjelder det at dersom attesten er glemt medbragt skal rettkjent kopi sendes NKK direkte senest 8 dager etter utstillingen.

Arrangør skal i slike tilfeller underrette NKK om forholdet umiddelbart.

3.6. Det er ikke obligatorisk veterinærkontroll på utstillinger, men utstillingsleder, dommere eller veterinær kan kreve hunden veterinærkontrollert. Veterinær skal være tilgjengelig.

Hund som er syk, har utslett eller utøy, er folkevond eller blind og løpske tisper har ikke adgang til stevnet. Løpske tisper har anledning til å stille i klasse 3, men skal stille sist i klassen. Fører/eier skal varsle arrangør om at tispene har løpetid, og arrangør skal stille teppe til rådighet som skal plasseres ved start. Tispene skal starte på teppet.

Aggressiv eller sint hund kan vises bort av dommer eller utstillingens leder.

3.7. Hunder som er importert fra land hvor det forlanges karantene ved ankomst til Norge, kan ikke delta på utstilling hvis ikke påmeldingen er vedlagt dokumentasjon på at lovbestemt karantene er gjennomgått.

3.8. Hunder må være vaksinert mot valpesyke. Vaksinasjonen må ikke være eldre enn 2 år utstillingsdagen. Ved førstegangsvaksinasjon må det ha gått minimum 2 uker fra vaksinasjonsdato til utstillingsdato. Ved revaksinering gjelder ingen slik karenstid.

Vaksinasjonsattest, utstedt av veterinær, må medbringes til utstillingen og fremvises uoppfordret ved inngangen.

4. Påmelding og påmeldingsavgift

4.1. Påmelding til utstilling skal skje på fastsatt skjema og være poststemplet og betalt innen påmeldingsfristens utløp. Ved plassmangel gis fortrinnsrett i den rekkefølge påmeldingene mottas. Etterpåmeldinger kan godtas av den enkelte arrangør, men bare under forutsetning av at disse kan trykkes i katalogen under korrekt rase, kjønn og klasse, og med eget katalognummer i riktig katalogrekkefølge (ikke "B.nr.").

Utstiller som ikke er medlem av NKK eller samarbeidende klubb skal betale dobbel påmeldingsavgift.

Dersom påmeldingsavgift ikke medfølger, eller ikke er ankommet innen fristens utløp, står arrangøren fritt til å velge enten å returnere påmeldingen eller å godta den.

Påmelding til NKKs utstillinger kan gjøres via elektronisk påmelding eller ved egen giro. For NKK's utstillinger er betalingsfrist lik påmeldingsfrist.

For lagklasser gjelder følgende: Klubber som har samarbeidsstatus med NKK kan melde på ett eller flere lag til hver lagklasse (Liten/Middels/Stor).

Betales påmeldingsavgiften etter påmeldingsfristens utløp tilkommer et tillegg på 50% og eventuelle rabatter bortfaller.

Påmeldingen er økonomisk bindende og avgiften må betales uansett om hunden møter til bedømmelse eller ikke (unntak i henhold til pkt. 4.4).

4.2. Dersom de opplysninger som gis på påmeldingsskjemaet ikke er korrekte, kan angjeldende hund bli diskvalifisert og eventuelle oppnådde resultater annullert.

Utstiller må selv varsle ringpersonale eller utstillingens sekretariat om feil i katalogen.

4.3. Dersom det oppstår behov for dommerbytte, skal dette kunngjøres skriftlig til utstillerne. Skjer endringen så sent at dette ikke er mulig, skal endringen kunngjøres ved inngangen og ved de aktuelle ringer.

4.4. Påmeldingsavgiften tilbakebetales kun dersom et av følgende forhold tilfredsstilles:

- Påmeldingen ikke godtas:

Påmeldingsavgiften tilbakebetales i sin helhet, dog slik at arrangør kan trekke fra et gebyr tilsvarende sine egne kostnader ved tilbakesending. Et slikt gebyr kan maksimalt tilsvare 25% av innbetalt avgift.

- Ved dommerbytte etter påmeldingsfristens utløp, og utstiller før bedømmelsen starter, selv varsler at hunden ikke deltar.

Påmeldingsavgiften tilbakebetales i sin helhet. Arrangør kan ikke beregne seg gebyr.

- Ved forfall av hund, legitimert ved veterinærattest. Original veterinærattest må være påført hundens registreringsnummer og være innsendt senest 7 dager etter utstillingen. Den må være skrevet på papir med utsteders brevhode (alternativt stemplet av utsteder) og underskrevet. Attesten må stadfeste at hunden er syk,

og ikke kan stille ut. 50% av påmeldingsavgiften tilbakebetales. Arrangør kan ikke beregne seg ytterligere gebyr.

5. Doping/kunstig stimulering

Med doping forstås her medisin eller annet middel brukt i den hensikt å påvirke hundens temperament, natur og adferd. Det er forbudt å gi hunden midler som gjennom sin virkning stimulerer, beroliger, stiller smerte, påvirker adferd, temperament eller på annen måte kan antas å virke inn på hundens prestasjon eller kvalitet.

6. Utstillerens plikter og ansvar

6.1. Utstilleren er selv ansvarlig for sin(e) hund(er). Dette inkluderer også ansvar for eventuell skade forårsaket av hunden på stevnet. Eventuelle konflikter utstillerne imellom er en sak mellom disse, og er arrangøren uvedkommende.

6.2. Utstiller plikter å føre tilsyn med sin(e) hund(er). Herunder kommer også kontroll og tilsyn med hund plassert i bil, campingvogn eller andre steder utenfor stevneområdet.

6.3. Bedømmelsen starter til angitt tid. Den enkelte utstiller er selv ansvarlig for å møte ved korrekt ring i god tid før bedømmelsen starter, i henhold til angitt innkallingstid i den tilsendte orientering om stevnet. Det gjøres spesielt oppmerksomt på at (eventuell) tidsplan, oppsatt på stedet eller ved ringen, kun er å betrakte som veiledende, og den kan fravikes uten varsel.

6.4. Forsøk på å forringe eller ødelegge bedømmelsen for andre deltakende hunder er forbudt. Likeledes er det forbudt å påvirke hund ved hjelp av person utenfor ringen. Alle henvendelser fra utstiller til dommer, skal skje via ringsekretær så lenge bedømmelsen pågår.

6.5. Hunder skal alltid holdes i bånd på utstillingsområdet, med unntak under selve konkurransen i agility.

6.6. På utstillingsområdet og under bedømmelsen, er det forbudt å benytte pigghalsbånd.

6.7. Hårdhendt avstraffelse av hund er ikke tillatt og kan medføre bortvisning.

6.8. Person som av NKK er ilagt utstillingsforbud, kan ikke melde på eller fremføre hund til bedømmelse, uansett eierforholdet, og kan heller ikke være utstillingsfunksjonær.

6.9. Det er ikke tillatt å klandre dommer eller åpenlyst kritisere dommerens bedømmelse.

7. Dommere, funksjonærer og ringpersonell

Dommer kan melde på, men ikke personlig fremføre, hund til bedømmelse på stevne hvor vedkommende selv dømmer. (Det kan dog ikke meldes på til bedømmelse i samme ring som dommeren selv fungerer.)

Øvrig ringpersonale (ringsekretærer, dommerelever/-aspiranter, ringsekretærellever/-aspiranter og skrivere) kan ikke melde på hund til bedømmelse i den ring de fungerer og heller ikke personlig fremføre hund til bedømmelse den dag de fungerer. Ved stevne over flere dager, kan de heller ikke melde på, eller fremføre hund til bedømmelse, for den dommer de har fungert for, eller skal fungere under.

Utstillingsleder kan ikke melde på eller fremføre hund til bedømmelse på stevnet.

Øvrige funksjonærer kan melde på og fremføre hund til bedømmelse dersom dette ikke går imot de plikter deres funksjon på utstillingen pålegger dem. Ved fremføring av hund er det forbudt for noen av de ovennevnte å bære synlig funksjonærmerker.

8. Forseelser

Brudd på de ovenstående regler kan medføre tap av premie og/eller utelukkelse fra deltakelse på utstilling, prøve eller stevne for et begrenset tidsrom.

Deltakere som oppfører seg slik at det strider mot god skikk, og er til sjenanse for andre, kan også treffes av disse bestemmelser. Disse kan også vises bort fra utstillingsområdet av arrangøren.

9. Protest

Klager på bedømmelse eller utstillingen skal være skriftlig og rettes til NKK.

Protestgebyr skal være vedlagt. Protest- gebyret er det dobbelte av den til enhver tid gjeldende påmeldingsavgift til NKKs int. utstillinger. Gebyret tilbakebetales bare dersom klagen godtas. Klage må være NKK ihende senest 8 dager etter utstillingen.

Dommeravgjørelser kan ikke oppheves, omgjøres eller annulleres dersom utstillingsreglene er overholdt.

10. Klasseinndeling

Det konkurreres i følgende størrelsesklasser:

Klasse Liten: for hunder under 35 cm skulderhøyde.

Klasse Mellom: for hunder f.o.m 35 og mindre enn 43 cm skulderhøyde

Klasse Stor: for hunder f.o.m. 43 cm skulderhøyde

Deltakeren melder på hunden i riktig klasse etter resultat av måling. Målebrev er obligatorisk. Endelig måling foretas etter at hunden har kommet i åpen klasse. Ved tvil kan dommeren forlange hunden kontrollmålt.

Hund som har deltatt i én størrelsesklasse kan ikke senere melde på i en annen størrelsesklasse, med mindre den blir flyttet til en annen klasse etter kontrollmåling.

Agility klasse 1: For hunder som ikke tidligere har stilt i høyere agilityklasse.

Agility klasse 2: Hunder som 3 ganger har oppnådd maksimum 5,99 feilpoeng i klasse 1, men som ikke tidligere har stilt i høyere agilityklasse, kan stille i agility klasse 2.

Agility klasse 3: Hunder som 3 ganger har oppnådd maksimum 0,00 feilpoeng i klasse 2 kan stille i agility klasse 3.

Hoppklasse:

Hoppklassene inneholder ikke hinder med kontaktfelt eller hinder bord. Klassene er offisielle. Arrangør står fritt om hoppklassene arrangeres eller ikke.

Hoppklasse 1: For hunder som ikke tidligere har stilt i høyere hoppklasse.

Hoppklasse 2: Hunder som 3 ganger har oppnådd maksimum 5,99 feilpoeng i klasse 1, men som ikke tidligere har stilt i høyere hoppklasse, kan stille i hoppklasse 2.

Hoppklasse 3: Hunder som 3 ganger har oppnådd maksimum 0,00 feilpoeng i klasse 2 kan stille i hoppklasse 3.

Lagklasse:

Hvert lag kan bestå av 3 eller 4 forskjellige hunder med forskjellige førere. De tre beste ekvipasjene teller. Deltakere på lag skal også være påmeldt individuelt i agility/hopp klasse 1-3. Kun klubber som har samarbeidsstatus med NKK kan delta med lag. Det er klubben som melder på lag. Førere til samtlige hunder på laget skal være medlem i klubben. Et lag er en helhet og utgjør ett katalognummer. Før start i lagklassen (eller før tidspunkt angitt av arrangøren) på stevnedagen, meddeler klubben til ringsekretæren hvilke individuelle ekvipasjer (katalognummer) som skal delta på hvilket lag.

En og samme hund kan kun delta for én raseklubb samt for én ikke-raseklubb pr. år. Året følger kvalifiserings år for Norgesmesterskap.

11. PREMIERING

Hund som oppnår Agility Championat skal ha premie.

- Agilitymerke **sølv** tildeles alle hunder i agility klasse 1 som oppnår premiering.
- Agilitymerke **gull** tildeles alle hunder i agility klasse 2 som oppnår premiering.
- Agilitymerke **gull med emalje** tildeles alle hunder i agility klasse 3 som oppnår premiering.

Agilitymerkene deles ut én gang i hver klasse.

- 1. premie (rød sløyfe) tildeles hund med inntil 5,99 feilpoeng.
- 2. premie (blå sløyfe) tildeles hund med 6,00 - 15,99 feilpoeng.
- 3. premie (gul sløyfe) tildeles hund med 16,00 - 25,99 feilpoeng.

Alle deltakende hunder, uansett klasse, tildeles sort/oransje deltakersløyfe. De 3 beste tildeles i tillegg henholdsvis rød, blå og gul sløyfe.

- Cert (A) tildeles de to beste registrerte hunder i hver størrelsesklasse i agility klasse 3 med 0,00 feilpoeng ved NKKs internasjonale stevner.
- Cert (A) tildeles den beste registrerte hund i hver størrelsesklasse i agility klasse 3 med 0,00 feilpoeng ved samarbeidende klubbers stevner.

Hund som er «fullcertet» (dvs. er tildelt nødvendige antall Certifikater for oppnåelse av Championat), men som ikke tilfredsstiller eksteriørkravet til Championat, skal ikke tildeles flere Cert. I slike tilfelle tildeles Certet første tildelingsberettigede hund (med 0,00 feilpoeng) om slik finnes.

- CACIAG tildeles beste registrerte hund i hver størrelsesklasse i agility klasse 3 med 0,00 feilpoeng, på NKKs internasjonale stevner.
- Reserve CACIAG tildeles andre beste hund. Det tildeles ett CACIAG og ett Reserve CACIAG i hver størrelsesklasse i hver agilityklasse. Har beste hund allerede tittelen INT Ach, vil Reserve CACIAG gjelde som CACIAG.

Diskvalifiserte lag tildeles ikke premie.

Det utdeles kritikkskjemaer i både individuelle klasser og i lagklasser. Premiene er stambokberettigede og offisielle premier.

12. CHAMPIONAT

Krav for tittelen Norsk Agility Champion (N Ach):

Tre ganger Cert (A) under tre forskjellige dommere på stevne arrangert av NKK eller samarbeidende klubb, hvor minst 1 Cert er oppnådd på stevne arrangert av NKK. I tillegg minst 2. premie i kvalitetsklasse etter fylte 15 mnd. på utstilling. Hund som oppfylder disse krav tildeles tittelen Norsk Agility champion (N Ach), ifølge dette regelverk.

Krav for tittelen Internasjonal Agility Champion (INT Ach):

Hunden må være Agility champion i sitt hjemland.

To CACIAG i to forskjellige land under to forskjellige dommere. Det må ha gått minst 12 mnd. mellom første og siste tellende CACIAG. Minst ett CACIAG må være vunnet i eierens hjemland eller rasens opprinnelsesland. Hundens forfedre i tre generasjoner må være registrert. Hund som oppfylder disse krav kan søke NKK om tittelen Internasjonal Agility champion (INT Ach), ifølge dette regelverk.

13. BEDØMMELSE

Ringene bør være minst 25 m x 35 m og ha et sklisikkert underlag. Av hensyn til banesettingen bør ringen ideelt sett være ca 30 m x 40 m. Det bør avsettes ca. 6 m før første hinder (til en "startboks") og tilsvarende avstand etter siste hinder. Alle henvendelser fra deltaker til dommer skal skje via ringsekretær. Det er forbudt for uvedkommende å oppholde seg i dommerringen.

Dommer må ikke klandres!

3. NORGESMESTERSKAP

1. Stevnet

NKK arrangerer hvert år Norgesmesterskapet i Agility (heretter kalt NM). NKK kan sette arrangementet bort til samarbeidende klubb(er). Arrangerende klubbs styre eller det stevnestyre denne oppnevner er ansvarlig for at NM avvikles på riktig måte og avgjør saker som stevnets leder forelegger. Denne har ansvaret for den tekniske gjennomføringen og for at ordensbestemmelsene overholdes.

Ved NM arrangert av samarbeidende klubb(er) kan NKK oppnevne sin representant.

Stevnet avholdes i henhold til NKKs regler for agility-stevner som eget stevne med de unntak som er spesifisert nedenfor.

2. Deltagerberettigede hunder

NM er åpent for alle kvalifiserte norskeide hunder. Fører, eier (ved flere registrerte eiere: minst én) må være bosatt i Norge. Tellende resultat for kvalifisering i lagklassen oppnås bare når alle deltakere på laget oppfyller de generelle krav mht. å være bosatt i Norge for fører, eier og hund.

Det presiseres at kravet om at fører, eier og hund må være "bosatt i Norge" ikke betyr at det kreves norsk statsborgerskap for fører og eier, bare at de har adresse i Norge. Hvis eier og/eller fører flytter fra Norge til utlandet (eller omvendt) mellom kvalifiseringstidspunktet og NM, kan hunden likevel delta i NM.

NM er åpent for løpske tisper, eier må varsle arrangør om dette og til enhver tid rette seg etter de retningslinjer arrangør gir med tanke på oppstilling, rekkefølge osv..

3. Klasseinndeling

Det konkurreres etter NKKs agilityregler i følgende klasser:

Agilityklasse, hoppklasse og agility lagklasse.

4. Konkurransenavvikling

Klassene starter i følgende rekkefølge begge dager:

1. Hoppklasse
2. Agilityklasse
3. Lagklasse

Startrekkefølgen i både individuelle klasser og lagklasser blir trukket av Norsk Kennel Klub.

DAG 1:

Individuelle klasser: Alle deltakerne går to innledende runder, først en runde hopp og deretter en runde agility. Feilpoeng og brukt tid fra hopp og agility legges sammen. De 20 beste sammenlagt i klasse stor, de 15 beste sammenlagt i klasse mellom og de 10 beste sammenlagt i klasse liten går videre til finaleomgangen.

Lagklasser: Hele laget skal konkurrere samlet, dvs. at alle deltakere går fortløpende etter hverandre. Alle lagene går først en innledende runde. De 4 beste lagene i klasse stor, de 3 beste i klasse mellom og de 3 beste i klasse liten går videre til finaleomgangen.

DAG 2:

Individuelle klasser:

I finaleomgangen starter deltakeren på siste plass først, så nest siste osv. Finaledeltagerne går først en runde hopp og deretter en runde agility. Feilpoengene og forbrukt tid fra begge omganger legges sammen, og deltakeren med lavest samlet poengsum blir Norgesmester i klassen. Hvis flere deltagere ligger på 1.plass, skal det avholdes omløp slik at man får kåret én Norgesmester.

Lagklasser:

I finaleomgangen starter laget på siste plass først, så nest siste osv. Feilpoengene og forbrukt tid fra begge omganger legges sammen, og laget med lavest samlet poengsum blir Norgesmester i klassen. Hvis flere lag ligger på 1.plass, skal det avholdes omløp med alle deltakere på hvert lag slik at man får kåret én Norgesmester.

5. Premiering

Individuelle klasser: Det settes opp premier til norgesmester og nr. 2 og 3, samt deltakerrosetter til alle finaledeltakerne.

Lagklasser: Det settes opp premier til norgesmester og nr. 2 og 3, samt rosetter til alle finaledeltakerne. Det utdeles sløyfer i henhold til NKKs regler for agility-stevner, samt kritikkskjemaer i så vel individuelle klasser som lagklasser. Premiene er stambokberettigede og offisielle premier.

6.Certifikat

Cert deles ut på grunnlag av resultatene i Agilityklasse dag 1.

7. Kvalifisering individuelle klasser

Alle hunder som oppfyller kravet til å stille i agility klasse 3, kan delta i NM.

8. Kvalifisering lagklasser

Kun klubber samarbeidende med NKK kan anmelde lag til NM.

9 lag i klasse stor, 5 lag i klasse mellom og 4 i klasse liten kan delta i NM.

Hver enkelt klubb kan maksimalt stille med 2 lag pr. klasse. Klubben må ha minst 6 kvalifiserte hunder i en klasse for å melde på 2 lag i klassen.

Hvis klubben skal melde på 1 lag, føres det beste og nest beste resultatet som et hvilket som helst av klubbens lag har oppnådd i løpet av året, inn i rubrikken "Oppfylte krav for deltagelse" på påmeldingsskjemaet. I rubrikken "lagets nummer i klubben" skrives 1.

Hvis klubben skal melde på 2 lag, føres det 3. og 4. beste resultatet som et hvilket som helst av klubbens lag har oppnådd i løpet av året, inn i rubrikken "Oppfylte krav for deltagelse" på påmeldingsskjemaet. I rubrikken "lagets nummer i klubben" skrives 2.

Deltakerne på lag må kvalifisere seg personlig i lagklassen. Kravet til kvalifisering er at hunden har deltatt 2 ganger på et lag som har plassert seg blant de 3 beste lagene, dog med maksimalt 15,99 feilpoeng på laget. Også diskede hunder blir kvalifisert. Klubben må i tillegg til påmeldingsskjemaet sende inn et utfylt "skjema for enkelt hund" for alle deltagere som er kvalifisert i lagklassen. Her skal det dokumenteres at hunden i løpet av året har deltatt minst to ganger på et lag som har kommet blant de 3 beste i klassen med maksimalt 15,99 feilpoeng på laget. Resultatene føres inn i rubrikken "Oppfylte krav for deltagelse". Klubbens navn føres inn i rubrikken "Deltar for klubb".

Hvis det er påmeldt flere lag enn kvoten i en klasse, rangeres de kvalifiserte lagene etter sum plass-siffer og feilpoeng på de to stevnene som er oppført på lagets påmeldingsskjema.

Kopier av resultatlister eller kritikkskjemaer fra de aktuelle stevnene må vedlegges som dokumentasjon. Utenlandske lag regnes ikke med. Hvis et norsk lag f.eks. blir nr. 4 i klassen bak 3 utenlandske lag, regnes plassen som en 1.plass for NM-kvalifiseringsformål.

Påmeldingsskjemaene "skjema for laget" OG "skjema for enkelt hund", som kan lastes ned fra NKKs nettsider, er eneste gyldige påmeldingsskjema for lagkonkurransene i NM.

Kvalifiseringsperioden er 1 år før påmeldingsfristen til NM.?

4. GENERELLE DOMMERANVISNINGER

4.1 INNLEDNING

Agility er en konkurranse der hunder skal forsere forskjellige hindere uten feil og på kortest mulig tid. Hovedvekten er i første rekke lagt på korrekt hinderpassering og dyktig føring, men hundens fart teller også med. I tilfelle samme antall totalfeil går den hunden som har færrest banefeil foran den hunden som har kortest tid. Fører kan benytte stemme og kroppsspråk i ubegrenset omfang, men kan ikke berøre hund eller hinder.

4.2 GENERELLE FORHOLD

Banen består av minimum 12 hindere og maksimum 20 hindere. Ved hinderkombinasjon bestående av 2 eller 3 høydehopp regnes dette som ett hinder. Total lengde på banen bør være mellom 100 og 200 m. Alle hundene i samme klasse går gjennom den samme banen.

Normal avstand mellom hindere skal være 5-7 meter, i en naturlig vei for hunden. Dette kan reduseres hvis det etterfølgende hinder er plassert i en vinkel på 90 grader eller mer i forhold til foregående. Dommeren bestemmer hindrenes plassering og rekkefølge - agilitybanene varierer derfor fra klasse til klasse og fra stevne til stevne.

Tiden tas i sekunder med to desimaler. Tidsbruk utover standardtid gir feilpoeng beregnet med to desimaler (1 sek. = 1 feilpoeng, 1,25 sek. = 1,25 feilpoeng). Dommeren kan - om nødvendig også under selve konkurransen, men seinest etter at 5 hunder har fullført banen - fastsette en annen standardtid. Banens lengde regnes med utgangspunkt i korteste naturlige vei fra hinder til hinder. Avstanden fra startstreken til første hinder og fra siste hinder til målstreken bør være 50 – 100 cm. Makstid settes lik standardtid pluss 100%.

Hvis flere hunder er feilfrie kan det avholdes omløp. Dommeren opplyser dette før bedømmelsen starter. Omløpet avgjør kun rangeringen av ekipasjene innbyrdes. På kritikken fra den ordinære omgangen påføres brukt tid, tidsfeil, hinderfeil og sum feil - og dessuten «Plassering etter omløp: nr x».

Alle uforutsette forhold som ikke er behandlet i regelverket vurderes av dommeren i hvert enkelt tilfelle.

BANEFEIL - DISKVALIFIKASJON - VEGRING

(Se også dommeranvisninger under hvert hinder.)

BANEFEIL

Hver banefeil medfører 5 feilpoeng. Banefeil dømmes ved følgende forhold:

- Riv av hinder eller del av hinder forårsaket av hund eller fører.
- Ved berøring av hund i forbindelse med hinderpassering eller ved berøring av hindere. Dersom fører oppfører seg slik at kontakt vil kunne skje, og skjer, dømmes banefeil.
- Hund som gjentatte ganger tar fysisk kontakt med føreren idømmes banefeil.
- Hund som ikke berører kontaktfeltene - en banefeil pr. manglende felt.

DISKVALIFIKASJON

Ekvipasjen diskvalifiseres ved følgende forhold:

- Hund som bærer halsbånd i ringen.
- Fører som har noe i hånden, eller har godbiter eller andre hjelpemidler med i ringen.
- Hund som passerer startlinjen før dommeren har gitt klarsignal med fløyte.
- Hund som lufter seg i ringen.
- Hund som er ute av førers kontroll og løper ut av ringen.
- Hund som passerer hinder feil vei.
- Hund som påbegynner utførelse av feil hinder.
- Ekvipasje som idømmes flere enn 2 vegringer totalt på banen.
- Vegring som ikke rettes opp.
- Ekvipasje som overskrider maks-tiden.
- Fører som hopper over hinder sammen med hunden.
- Fører som viser usportslig opptreden.
- Fører som viser upassende oppførsel overfor dommeren.

VEGRING

Hver vegring medfører 5 feilpoeng. Enhver vegring må umiddelbart korrigeres ved at hinderet passeres på nytt. Ellers diskvalifiseres ekvipasjen grunnet «feil hinder». Vegring dømmes ved følgende forhold:

- Hund som vegrer seg for å utføre et hinder (stopper opp).
- Fører som stopper hunden umiddelbart før et hinder.
- Fører som fysisk hjelper hunden ved hinderpassering.
- Hund som passerer forbi eller under et hinder.

5. FASTSETTING AV STANDARDTID

Agility klasse 1: jfr reglenes pkt. 2.6.

Klassen bør inneholde alle hindertyper. Standardtiden regnes ut med utgangspunkt i en hastighet på:

Klasse Liten: Ca 1,90 meter/sekund.

Klasse Mellom: Ca 2,10 meter/sekund.

Klasse Stor: Ca 2,25 meter/sekund

Agility klasse 2: jfr reglenes pkt 2.6.

Klassen bør inneholde alle hindertyper. Standardtiden regnes ut med utgangspunkt i en hastighet på:

Klasse Liten: Ca 2,20 meter/sekund.

Klasse Mellom: Ca 2,40 meter/sekund.

Klasse Stor: Ca 2,60 meter/sekund.

Agility klasse 3: jfr reglenes pkt 2.6.

Klassen bør inneholde alle hindertyper. Standardtiden regnes ut med utgangspunkt i en hastighet på:

Klasse Liten: Ca 2,45 meter/sekund.

Klasse Mellom: Ca 2,70 meter/sekund.

Klasse Stor: Ca 3,00 meter/sekund.

Lagklasse: jfr reglenes pkt 2.6.

Klassen bør inneholde alle hindertyper. Standardtiden regnes ut med utgangspunkt i en hastighet på:

| | |
|-----------------------|------------------------|
| Klasse Liten: | Ca. 2,20 meter/sekund. |
| Klasse Mellom: | Ca. 2,40 meter/sekund. |
| Klasse Stor: | Ca. 2,60 meter/sekund. |

Hoppklasser: jfr reglens pkt 2.6.

Klassene bør inneholde alle hindertyper unntatt hinder møne, bom, vippe og bord. Standardtiden regnes ut med utgangspunkt i en hastighet på:

Hoppklasse 1:

| | |
|-----------------------|-----------------------|
| Klasse Liten: | Ca 3,05 meter/sekund. |
| Klasse Mellom: | Ca 3,30 meter/sekund. |
| Klasse Stor: | Ca 3,50 meter/sekund |

Hoppklasse 2:

| | |
|-----------------------|-----------------------|
| Klasse Liten: | Ca 3,55 meter/sekund. |
| Klasse Mellom: | Ca 3,90 meter/sekund. |
| Klasse Stor: | Ca 4,00 meter/sekund |

Hoppklasse 3:

| | |
|-----------------------|-----------------------|
| Klasse Liten: | Ca 3,95 meter/sekund. |
| Klasse Mellom: | Ca 4,35 meter/sekund. |
| Klasse Stor: | Ca 4,50 meter/sekund |

6. UTFORMING AV HINDERE, PASSERING OG DOMMERANVISNINGER

SLALÅMHINDER

a) Hinderets utforming.

8, 10 eller 12 pinner, høyde ca 100 cm. plassert på en rekke med innbyrdes avstand på mellom 50 - 65 cm. Diameteren på pinnene bør være 30-50 mm og de bør være stabile og stå stødig, f.eks. festet i en flat skinne.

b) Passering av hinderet.

Hunden skal passere til høyre for den første pinnen. Til venstre for den andre, til høyre for den tredje, til venstre for den fjerde osv. Enhver feil i slalåmhinderet må rettes opp umiddelbart (enten fra der feilen oppsto eller ved å ta hele hinderet på nytt).

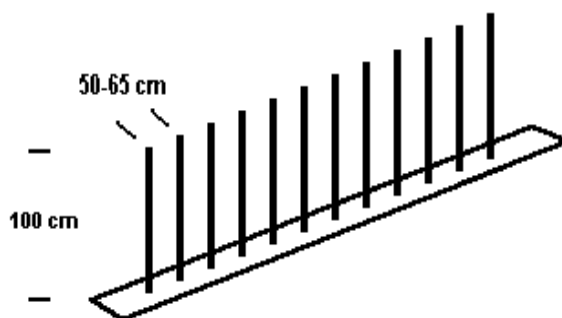

c) Dommeranvisning.

Ukorrekt inngang: Vegring.

Hunden går forbi en port: Banefeil (dømmes kun en gang pr hinderpassering).

Hunden passerer mer enn to pinner feil vei: Diskvalifikasjon pga. passering av hinder feil vei.

Hele hinderet skal være korrekt passert, ellers vil ekvipasjen bli diskvalifisert ved det neste hinderet.

MØNE

a) Hinderets utforming.

Bredde ca 90 cm, toppens høyde ca 190 cm., sidene ca 275 cm hver.

Kontaktfelt på hver side til 100 cm opp på hinderet. Små «fotfester» på hver side, med ca 25 cm avstand. Disse bør ikke befinne seg nærmere grensen for kontaktfeltene enn 10 cm. Hinderet skal være behandlet slik at det ikke er glatt.

Toppen av hinderet skal være sikret slik at hundene ikke kan skade seg. I klasse Liten og Mellom skal toppen av hinderet senkes til 170 cm (slik at vinkelen økes til ca 105 grader).

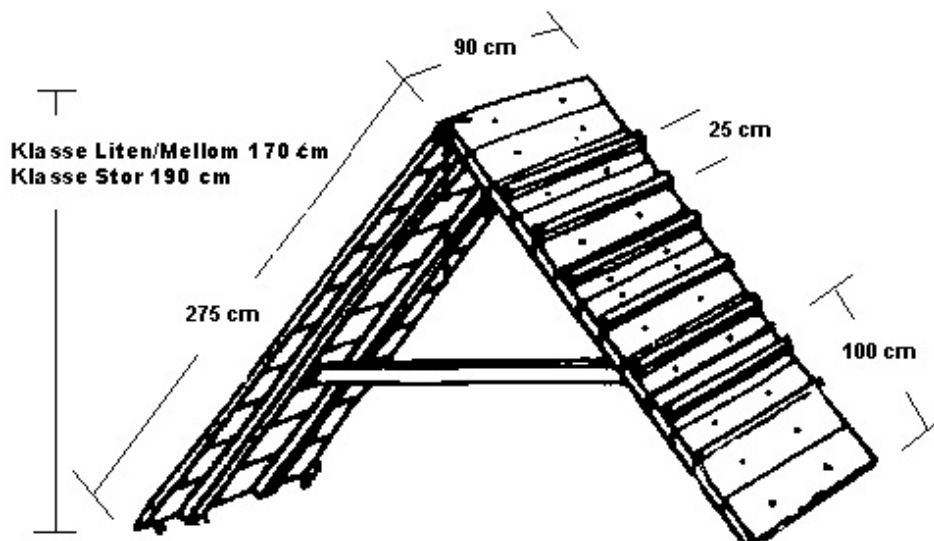

b) Passering av hinderet.

Hunden skal passere over hinderet og berøre hvert av kontaktfeltene med minst

en labb eller del av en labb.

c) Dommeranvisning.

Hund som ikke kommer over hinderet ved første forsøk: Vegring

Hund som hopper/faller ned av hinderet før nedtur: Vegring.

BOM

a) Hinderets utforming.

Bredde ca 30 cm., 360-425 cm (normalt ca 360 cm) på oppgang, balansebom og nedgang. Hinderet skal være helt, ikke åpent. Balansebommens høyde 120-135 cm (normalt ca 120 cm). Kontaktfelt i hver ende til 90 cm opp på hinderet. Små fotfester på opp-/nedgang, med ca 25 cm avstand. Disse bør ikke befinne seg nærmere grensen for kontaktfeltene enn 10 cm. Hinderet skal være behandlet slik at det ikke er glatt.

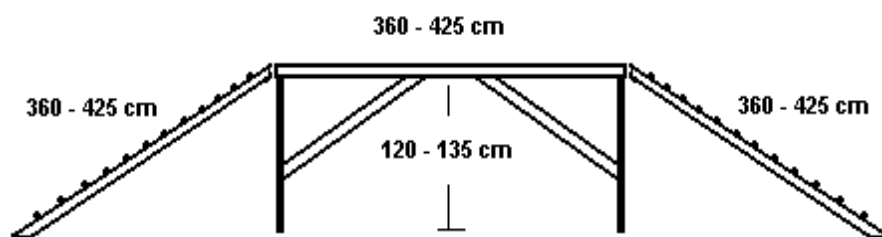

b) Passering av hinderet.

Hunden skal passere over hinderet og berøre hvert av kontaktfeltene med minst en labb eller del av en labb.

c) Dommeranvisning.

Hund som hopper/faller av hinderet før nedtur: Vegring.

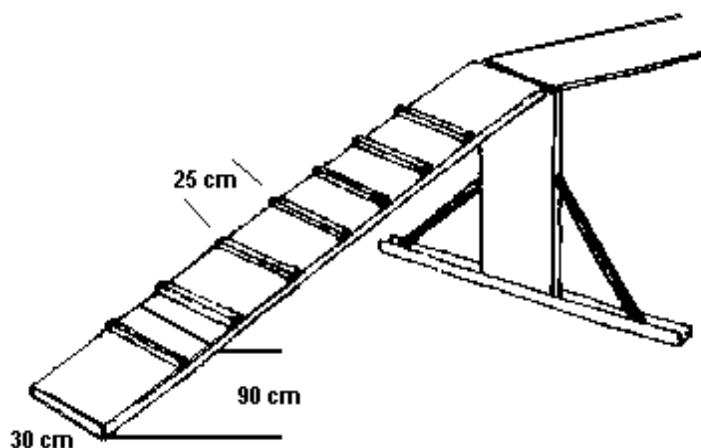

VIPPE

a) Hinderets utforming.

Bredde ca 30 cm, lengde 360-425 cm (normalt ca 375 cm). Fra bakken til midten av vippe er høyden 1/6 av vippas lengde (normalt ca 62 cm).

Vippemekanismen må være sikret slik at hunden ikke kan klemme seg. Balanse og vekt må være litt forskjøvet slik at samme ende faller ned etter at den har vippet. Vippen bør slå over når et lodd på 1 kg plasseres ved grensen av kontaktfeltet. Kontaktfelt i hver ende til 90 cm opp på hinderet. Hinderet skal være behandlet slik at det ikke er glatt. Vippen skal ikke ha tverrlist.

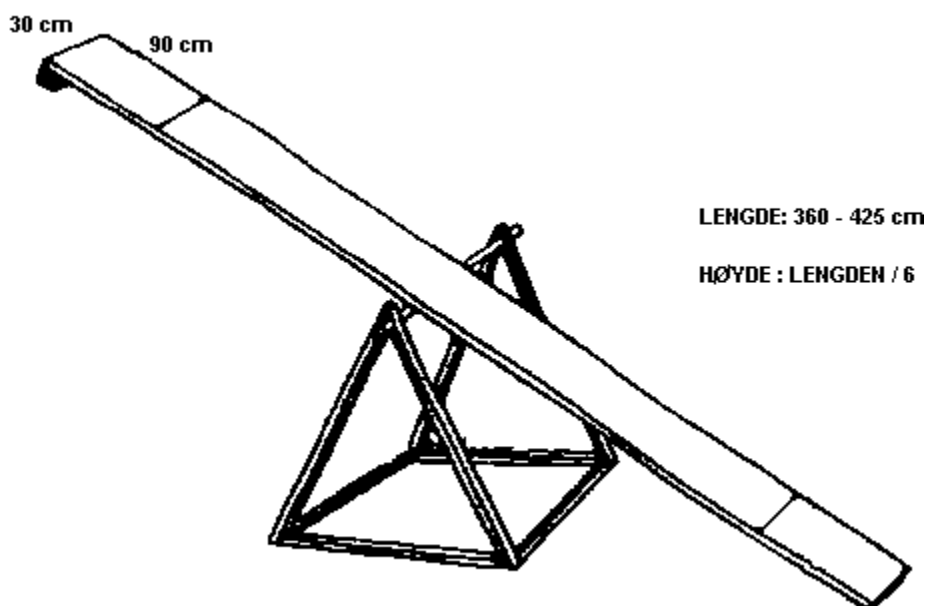

LENGDE: 360 - 425 cm

HØYDE : LENGDEN / 6

b) Passering av hinderet.

Hunden skal passere over hinderet og berøre hvert av kontaktfeltene med minst en labb eller del av en labb.

c) Dommeranvisning.

Hund som hopper/faller ned før midtpunktet: Vegring.

Hund som hopper/faller ned før vippen er i bakken: Feil.

HJUL

a) Hinderets utforming.

Et hull hundene skal hoppe gjennom, f. eks. et bildekk hengt opp i en ramme. Faste forbindelser mellom ramme og dekk er ikke tillatt. Av sikkerhetshensyn skal dekket fylles og/eller tapes. Åpningens diameter 38 - 60 cm (normalt ca 40 cm). Høyde til åpningens senter:

Klasse Liten og Mellom : 55 cm

Kl Stor: 80 cm.

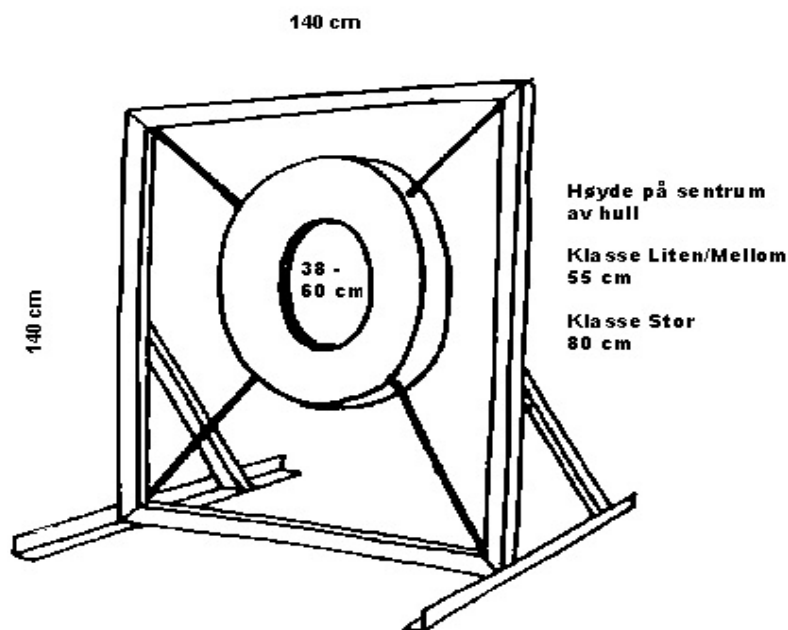

Høyde på sentrum av hull

Klasse Liten/Mellom
55 cm

Klasse Stor
80 cm

b) Passering av hinderet.

Hunden skal hoppe gjennom hullet.

c) Dommeranvisning.

Hund som passerer utenfor ringen: Vegring.

BORD

a) Hinderets utforming.

Et kvadratisk bord, 90 cm x 90 cm - 120 cm x 120 cm. Høyde over bakken:

Kl Liten og Mellom : 35 cm

Kl Stor: 60 cm.

Hinderet skal være behandlet slik at det ikke er glatt.

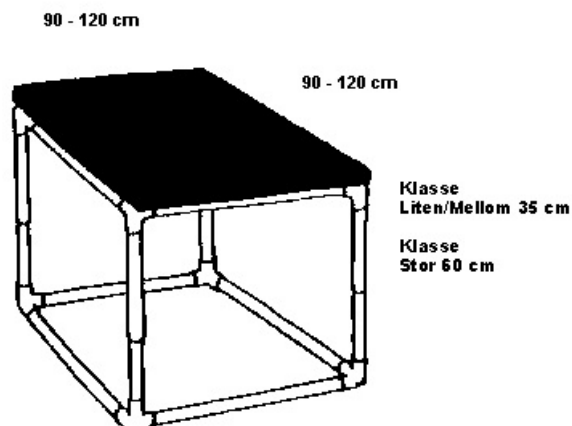

b) Passering av hinderet.

Hunden skal være på bordet i 5 sekunder sammenhengende. Hunden kan fritt forandre posisjonen i løpet av de 5 sekundene. Hvis hunden forlater bordet før tellingen er ferdig og dommeren har gitt signal, må hunden tilbake på bordet hvor tellingen begynner fra start.

c) Dommeranvisning.

Hund som kryper/går under bordet: Vegring.

Banefeil dømmes dersom hunden hopper/sklir ned av bordet. Hund som første gang hopper opp fra baksiden diskvalifiseres.

TUNNEL - RØR

a) Hinderets utforming.

Et rundt rør. Diameter ca 60 cm, lengde 300-600 cm. Røret skal ligge stabilt og ikke være glatt innvendig.

b) Passering av hinderet.

Hunden skal gjennom tunnelen.

c) Dommeranvisning.

Hund som kommer ut samme vei som den gikk inn: Vegring.

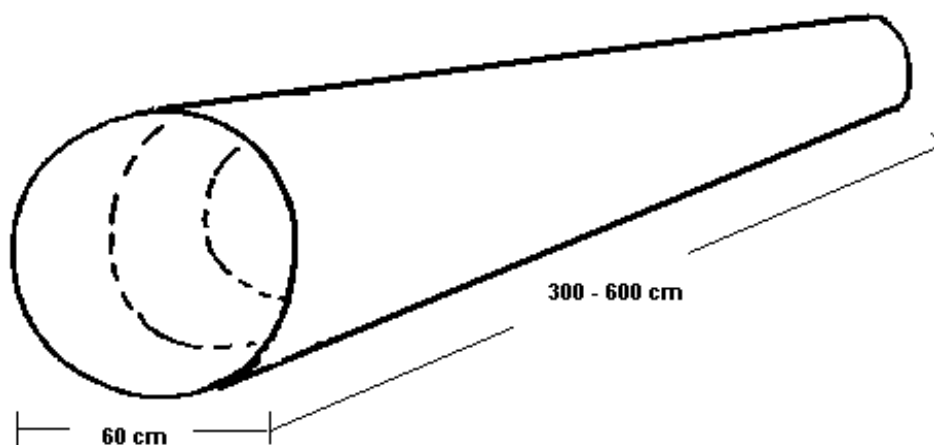

TUNNEL - PØLSE

a) Hinderets utforming.

En åpning som er tilnærmet halvsirkelformet. Åpningens høyde 60 cm, bredde 60-65 cm, lengden på den stive delen ca. 90 cm. Deretter en myk del som er 250-350cm lang, med diameter 60-65 cm. Hvis utgangen er plagget ned i bakken, må ikke avstanden mellom pluggene være mer enn 50 cm.

b) Passering av hinderet.

Hunden skal gjennom tunnelen.

c) Dommeranvisning.

Hund som kommer ut samme vei som den gikk inn: Vegring.

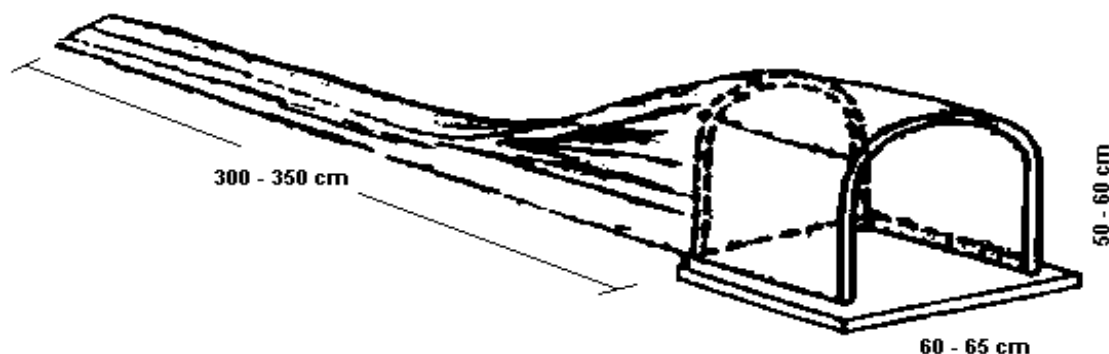

LENGDEHOPP

a) Hinderets utforming.

Hinderet består av 2-5 løse seksjoner. Avstand fra hinderets begynnelse til slutt:

Kl. Liten: 40-50 cm (2 seksjoner)

Kl Mellom: 70-90 cm (3-4 seksjoner)

Kl Stor: 120-150 cm (4-5 seksjoner)

Bredden på hinderet skal være 120 cm.

Seksjonene skal stå i naturlig stigende rekkefølge i de enkelte klasser. Den laveste seksjonen skal være 15 cm høy, og den høyeste 28 cm. Hver seksjon skal være ca. 15 cm dyp.

De fire hjørnene på hinderet skal være markert med markeringspinner, ca 120 cm høye. Disse skal ikke sitte fast på en nedrivbar del av hinderet.

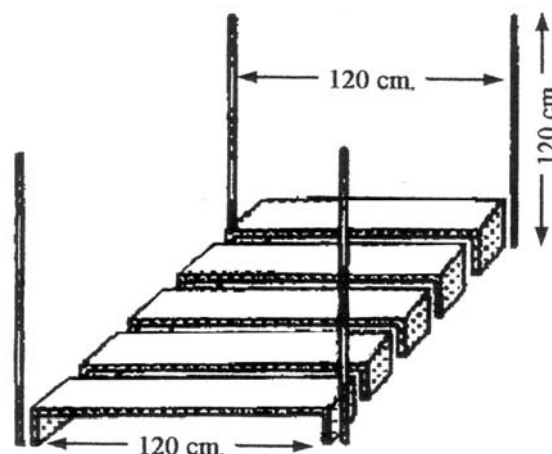

b) Passering av hinderet.

Hunden skal hoppe over hinderet uten å berøre eller rive noen av delene.

c) Dommeranvisning.

Hoppe/passere ved siden av hinderet: Vegring.

Hoppe over hinderet på tvers: Vegring.

Hoppe slik at hunden ikke passerer over **alle** delene (skjevt): Vegring.

Hund som ikke forsøker å hoppe, men løper gjennom hinderet: Vegring.

Hund som trår på eller river en eller flere seksjoner eller lander med en eller flere labber mellom seksjonene : Banefeil (tilfeldig kontakt medfører ikke feil).

HØYDEHOPP

a) Hinderets utforming.

Utseende er ikke fastlagt, høyde der hundene skal hoppe over:

Kl Liten: 25 cm - 35 cm

Kl Mellom: 35 cm - 45 cm

Kl Stor: 55 cm - 65 cm

Bredden på denne delen bør være ca 120 cm. Toppen av hinderet skal lett kunne rives av hundene.

Hinderet skal ha vinger. Vingen skal være høyest nærmest den nedrivbare del av hinderet - og være vesentlig høyere enn den nedrivbare delen.

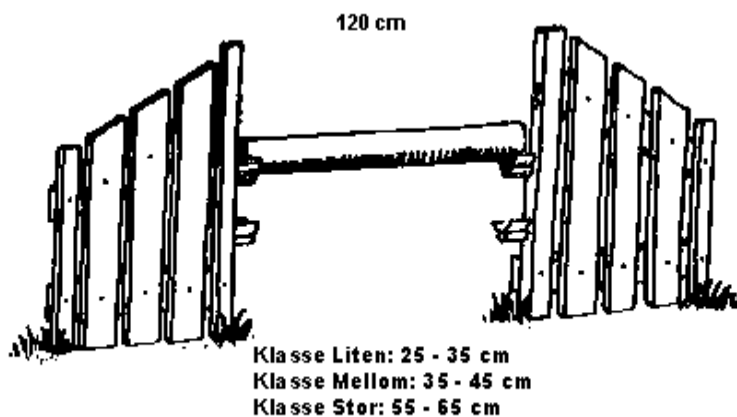

Dobbelthinder, dvs. to hopphindre som skal tas i ett hopp, har følgende maksimale mål:

| | <u>Maks. lengde</u> | <u>Høyde på hinder nr. 2</u> |
|-------------------|---------------------|------------------------------|
| Kl Liten: | 30 cm | 25 cm - 35 cm |
| Kl Mellom: | 40 cm | 35 cm - 45 cm |
| Kl. Stor: | 55 cm | 55 cm - 65 cm |

Det første hinderet skal være 15-25 cm lavere enn det andre hinderet i alle klasser.

b) Passering av hinderet.

Hunden skal hoppe over hinderet uten å rive.

c) Dommeranvisning.

Hoppe over vinge: Vegring.

Riving av hinderet: Banefeil.

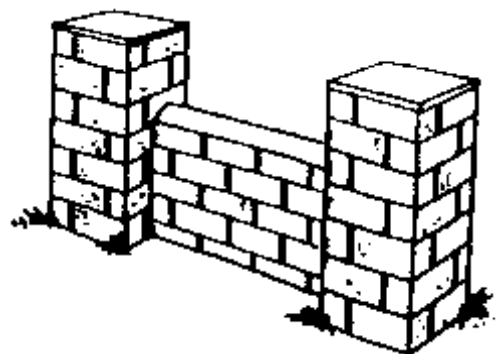

HINDERKOMBINASJON

En hinderkombinasjon består av 2-3 vanlige, åpne hopphindre. Når hindrene står på linje, skal avstanden mellom hindrene være minimum 4,5 m. Hvert hopp hinder dømmes som enkelthinder (med de samme regler som høydehopp hinder). Dersom en hund idømmes vegring ved ett av elementene må hele kombinasjonen tas fra begynnelsen.

7. UTSTYR I AGILITYRINGEN

1. Nummerskilt / bølter, 1 - 20.
2. Målebånd (minst 10 m) eller måleapparat (hjul) for å måle opp banen.
3. Tommestokk.
4. NKKs Agilityregler.
5. 2 stk stoppeklokker evt. 3 (til tidtakere og dommere). Husk batterier.
6. Kalkulator.
7. Materiell til å merke opp start / mållinje.
8. Reserve kritikkskjemaer.
9. Reserve premielister (dommerskjemaer).
10. Deltagersløyfer (sort/orange).
11. Røde, blå og gule sløyfebånd, certsløyfebånd (nasjonalfarget) og championatsløyfebånd (grønn/rød) .
12. Agilitymerker i sølv, gull, gull med emalje.
13. Nødvendig verktøy for å justere/bygge opp hindrene.
14. Ekstra rør til høydehopp.
15. Minst 1/4 premier til deltagerne i individuelle klasser.
16. Minst 1/4 premier til lagene i lagklassene.

Et komplett sett agilityhindre består av minst ett av hver av de standardiserte hindertypene - med minst 10 høydehopp, gjerne av forskjellig utseende.